

第25回 全国ダイハツABC大会 大分予選会

ダイハツアリーナ 2024-05/04_05

種 目	優 勝	準 優 勝	三 位	四 位
6年男子単	おおた りょうや 太田 稜也 (判田ジュニア)	すがはら がく 菅原 岳 (BC春日)	よしむら りく 吉村 琉空 (玖珠ジュニア)	たかなみ るか 高波 瑠禾 (IKEスクール)
5年男子単	あおやま ひかる 青山 暉 (中島ジュニア)	よこざわ はるき 横澤 明季 (Dream Hope)	さとう きよはる 佐藤 清春 (若宮ジュニア)	つつみ やすたか 堤 康貴 (神崎アスリート)
4年男子単	くどう としき 工藤 翔貴 (中島ジュニア)	いのうえ けいしん 井上 敬進 (IKEスクール)	さとう かいと 佐藤 海翔 (三重JBC)	いなだ かいり 稲田 權李 (大在ジュニア)
3年男子単	さとう たいり 佐藤 泰里 (三重JBC)	かんざき だいご 神崎 大護 (BC臼杵)	さとう たくみ 佐藤 匠 (BC臼杵)	かわの はるひ 河野 陽翔 (玖珠ジュニア)
2年以下男子単	おの いつき 小埜 樹 (SJひた)	かんざき はると 神崎 春斗 (神崎アスリート)	あんど う まつり 安藤 祭 (BC臼杵)	たかまつ たいが 高松 大雅 (IKEスクール)
6年女子単	さむら おと 左村 桜都 (SJひた)	いわおりの 岩尾 梨乃 (SJひた)	ざいつ あみ 財津 杏実 (IKEスクール)	なかしま ののか 中島 希々花 (ONOジュニア)
5年女子単	まつお かほ 松尾 夏帆 (IKEスクール)	もちまつ かすみ 用松 佳純 (中島ジュニア)	ふじ みれい 藤 実麗 (中島ジュニア)	かんだ わかな 神田 若菜 (坂ノ市JBC)
4年女子単	たかまつ ころろ 高松 心 (IKEスクール)	ひやかわ ゆな 冷川 裕奈 (三芳ジュニア)	ただ あやの 立田 彩乃 (臼杵TBC)	かわばた みゆ 川端 実優 (光岡ジュニア)
3年女子単	たけもと つきみ 竹本 つきみ (若宮ジュニア)	みとま ひなた 三苫 陽菜 (光岡ジュニア)	ごとう まりか 後藤 茉莉花 (別府フレンドリー)	かみかわ ちなみ 神川 ちなみ (光岡ジュニア)
2年以下女子単	まつおか しほ 松岡 志歩 (SJひた)	かわばた ゆき 川端 優希 (光岡ジュニア)	たかまつしの 高松 慈乃 (朝日ジュニア)	ほたま さや 帆玉 沙弥 (大在ジュニア)

第25回 全国ダイハツABC大会大分予選会結果

2024.05.4.5 中津ダイハツアリーナ

ダイハツABC大分県代表者

種目	男子	女子
Aグループ	青山 暉 (中島ジュニア)	松尾 夏帆 (IKEスクール)
Bグループ	工藤 翔貴 (中島ジュニア)	高松 心 (IKEスクール)
Cグループ	小椋 樹 (S Jひた)	松岡 志歩 (S Jひた)

令和6年度ダイハツABC大会大分代表者決定戦

' @ダイハツアリーナ 2024-05/04_05

◎男子Aグループ

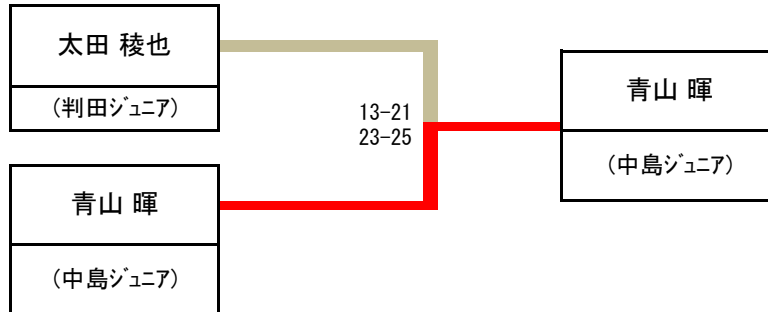

◎男子Bグループ

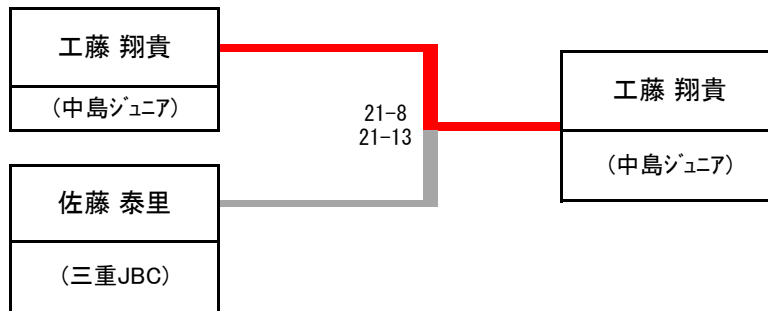

◎女子Aグループ

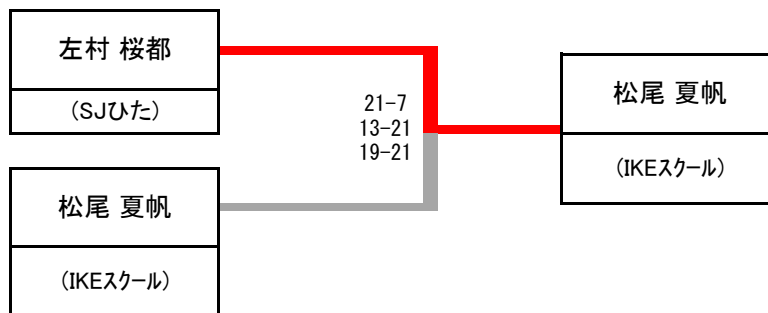

◎女子Bグループ

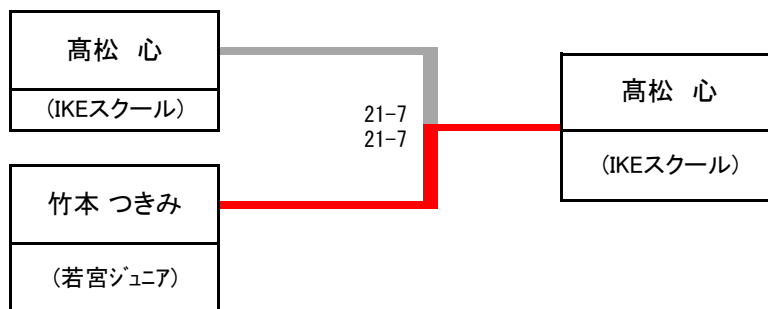

令和6年度ABC予選会順位決定戦

'@ダイハツアリーナ 2024-05/04_05

◎4年生男子シングルス 順位決定戦

順位	氏名	所属
5位	篠田 榊	坂ノ市JBC
6位	中野 颯志	由布川ジュニア
7位	清水 碧人	大在ジュニア
8位	池永 隼大	光岡ジュニア

◎4年生女子シングルス 順位決定戦

順位	氏名	所属
5位	中島 花奈咲	ONOジュニア
6位	平尾 怜蘭	坂ノ市JBC
7位	川野 結衣花	BC春日
8位	穴見 唯愛	中島ジュニア

◎5年生男子シングルス 順位決定戦

順位	氏名	所属
5位	山香 光央	宇佐ジュニア
6位	安藤 光	BC臼杵
7位	大石 達也	大在ジュニア
8位	飯星 拓実	植田ジュニア

◎5年生女子シングルス 順位決定戦

順位	氏名	所属
5位	後藤 悠莉	由布川ジュニア
6位	河津 愛萌	若宮ジュニア
7位	松本 夏月海	植田ジュニア
8位	宮崎 詩乃	若宮ジュニア

◎6年生男子シングルス 順位決定戦

順位	氏名	所属
5位	藤野 悠仁	別府ジュニア
6位	古寺 智武	宇佐ジュニア
7位	中尾 光	臼杵南ジュニア
8位	安藤 颯空	中島ジュニア

◎6年生女子シングルス 順位決定戦

順位	氏名	所属
5位	阿部 実采	日出ジュニア
6位	法花津 百合子	中島ジュニア
7位	金崎 心音	ONOジュニア
8位	森實 美琴	IKEスクール

令和6年度ABC予選会順位決定戦（男子）

' @ダイハツアリーナ 2024-05/04_05

◎4年生男子シングル 順位決定戦

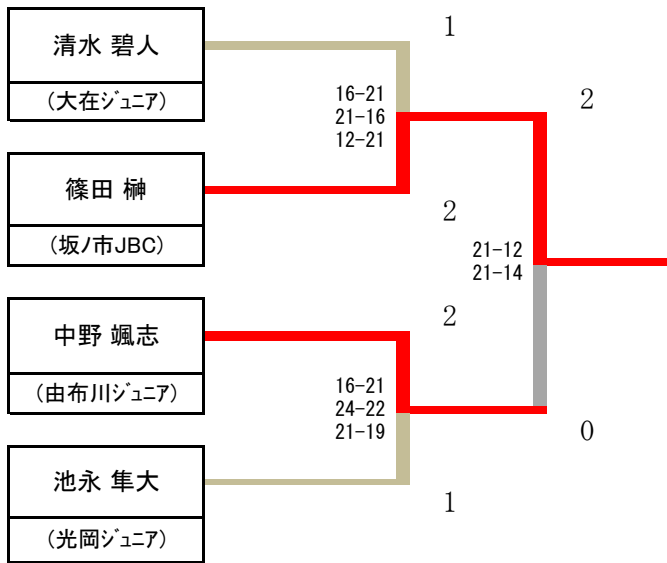

◎7、8位決定戦

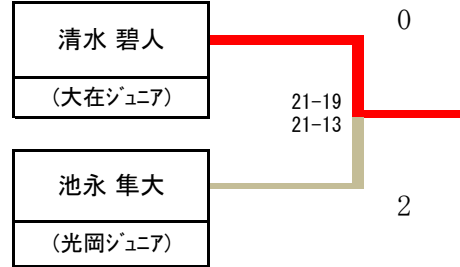

◎5年生男子シングル 順位決定戦

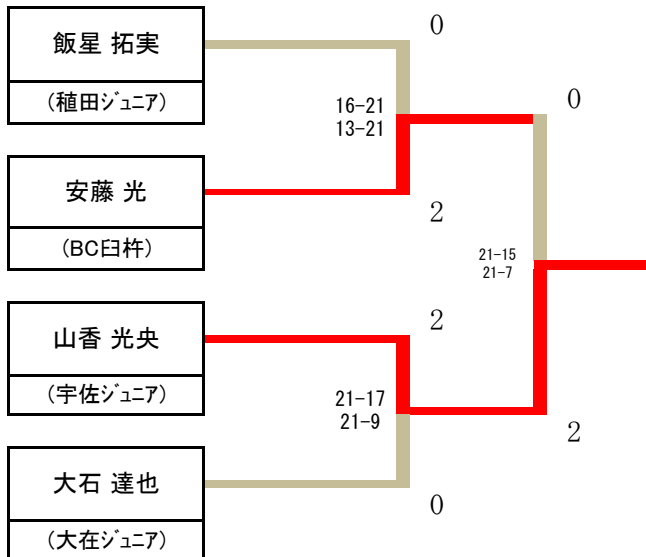

◎7、8位決定戦

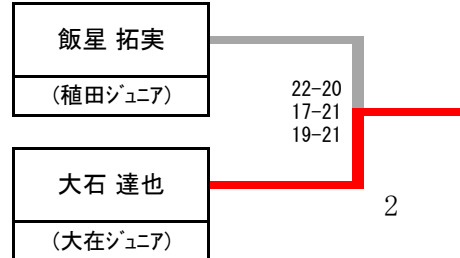

◎6年生男子シングル 順位決定戦

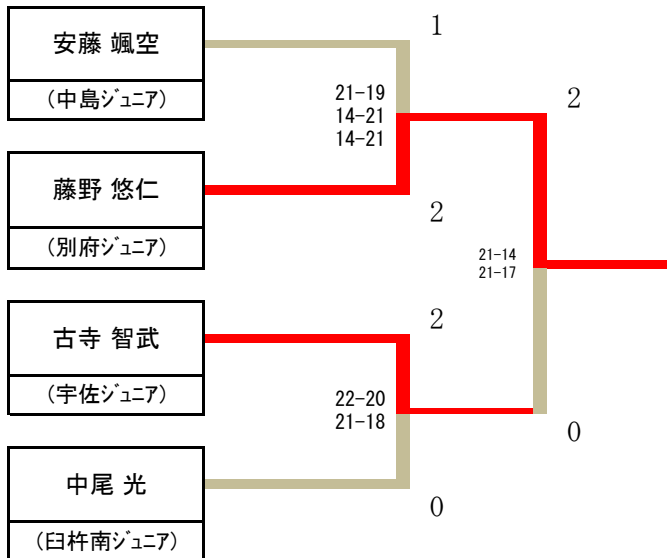

◎7、8位決定戦



令和6年度ABC予選会順位決定戦（女子）

' @ダイハツアリーナ 2024-05/04_05

◎4年生女子シングル 順位決定戦

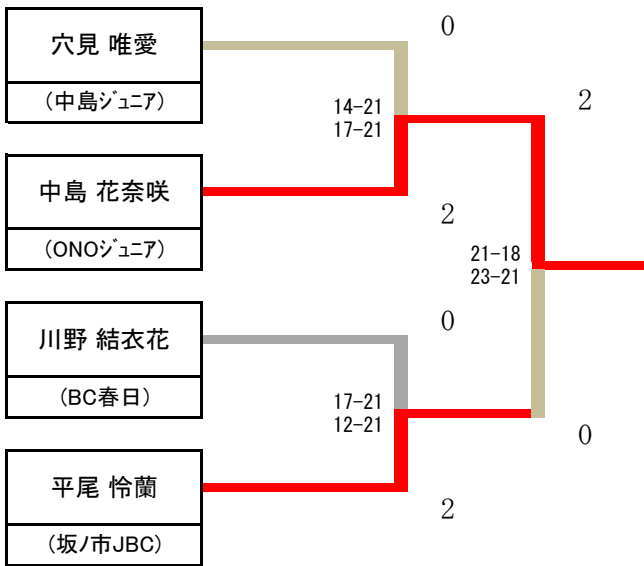

◎7、8位決定戦

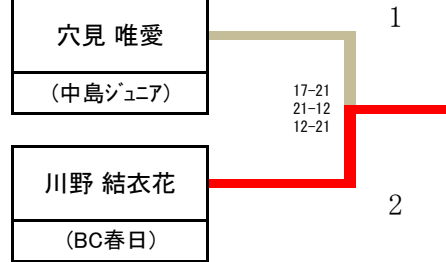

◎5年生女子シングル 順位決定戦

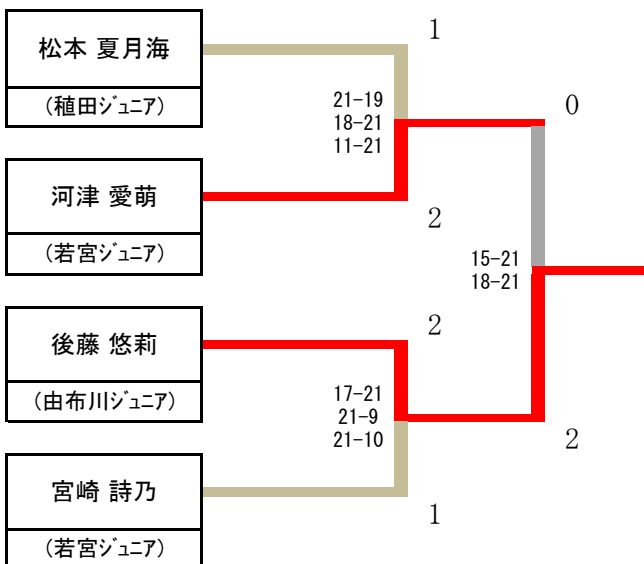

◎7、8位決定戦

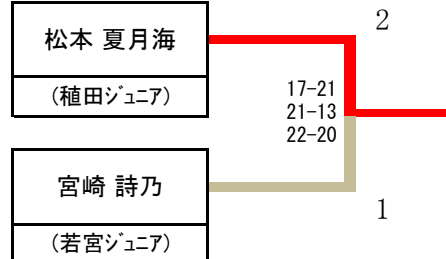

◎6年生女子シングル 順位決定戦

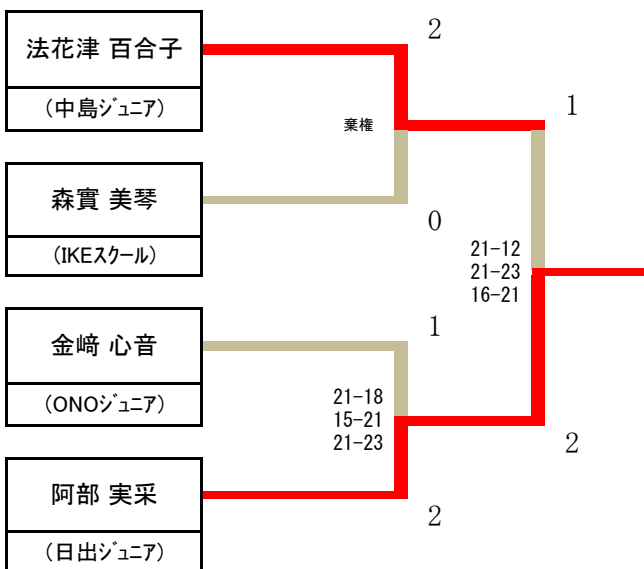

◎7、8位決定戦

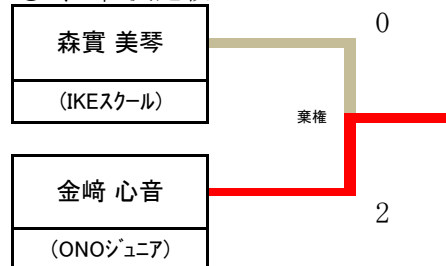

6年男子シングルス

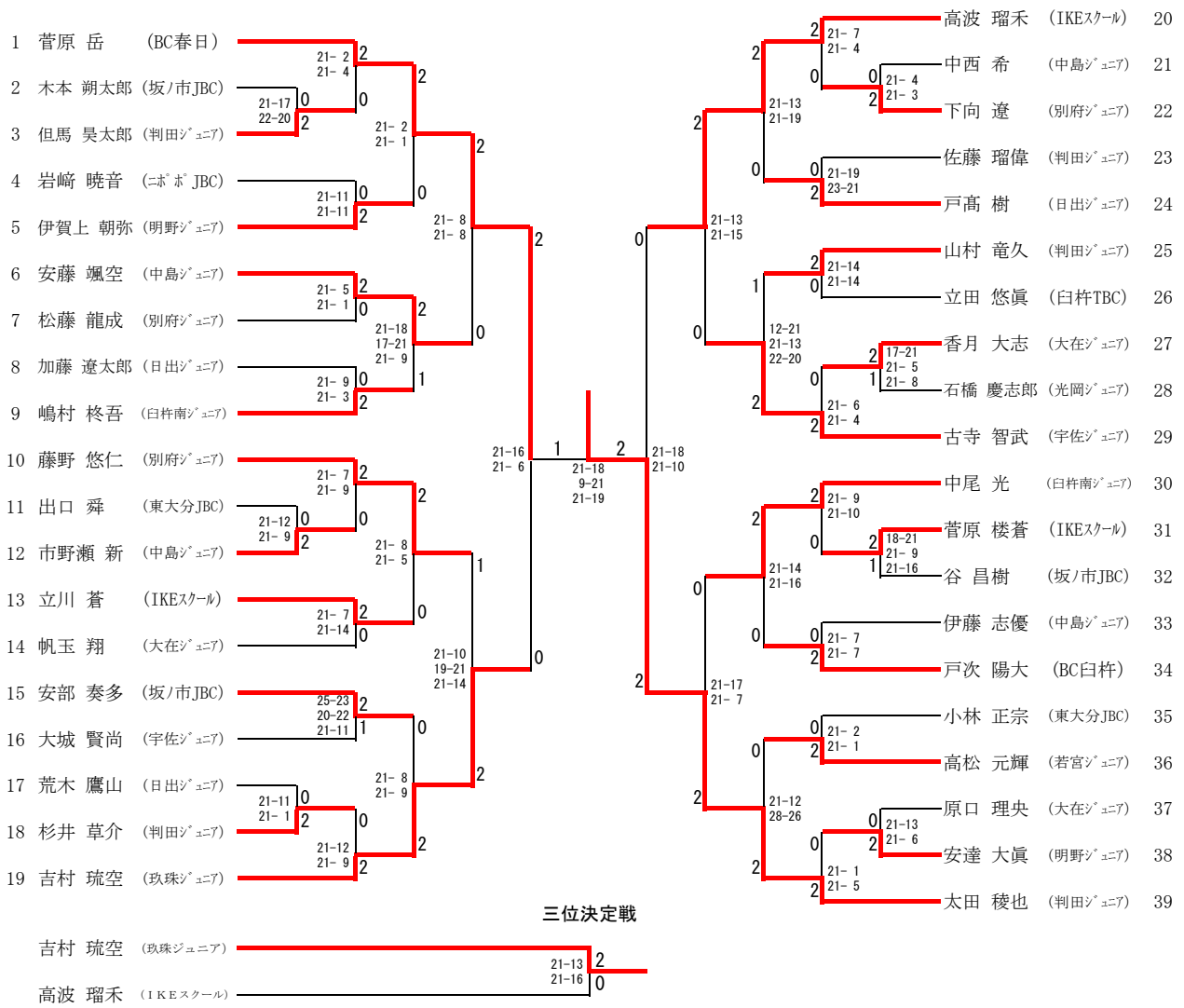

5年男子シングルス

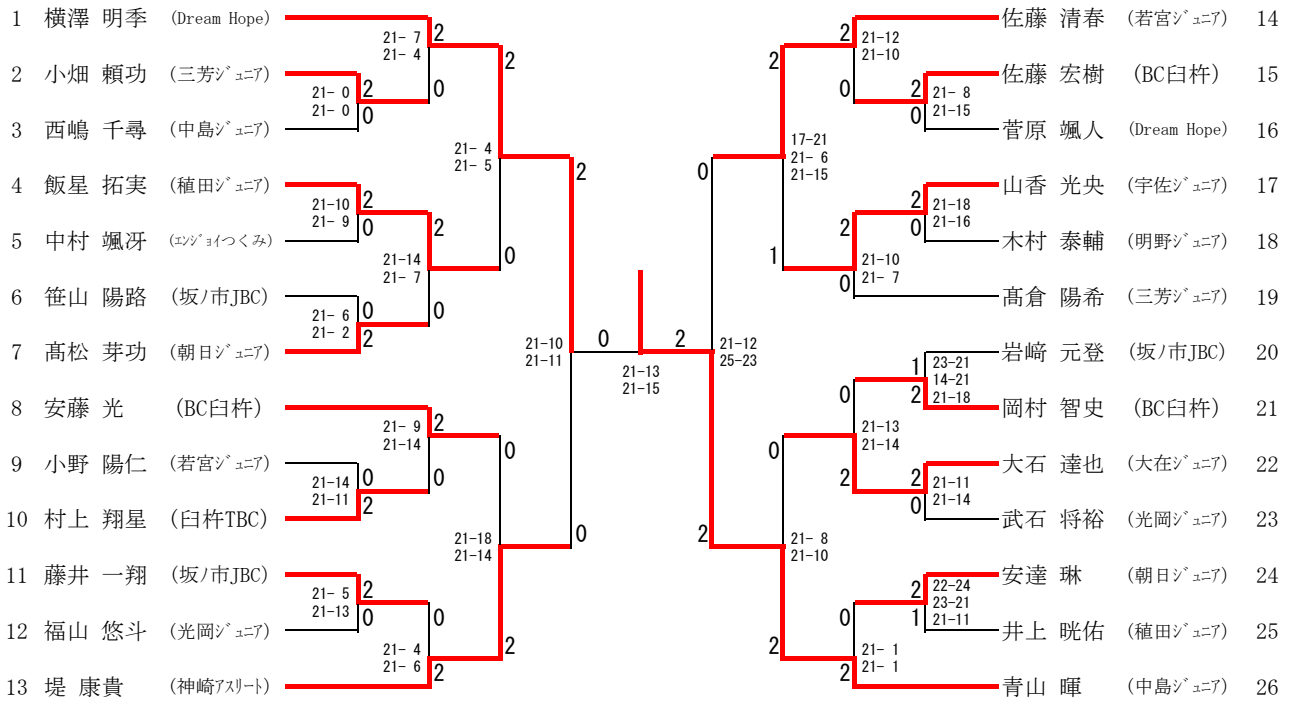

三位決定戦

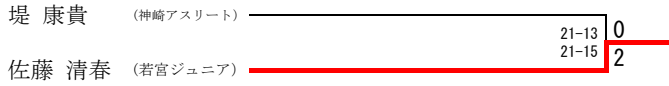

4年男子シングルス

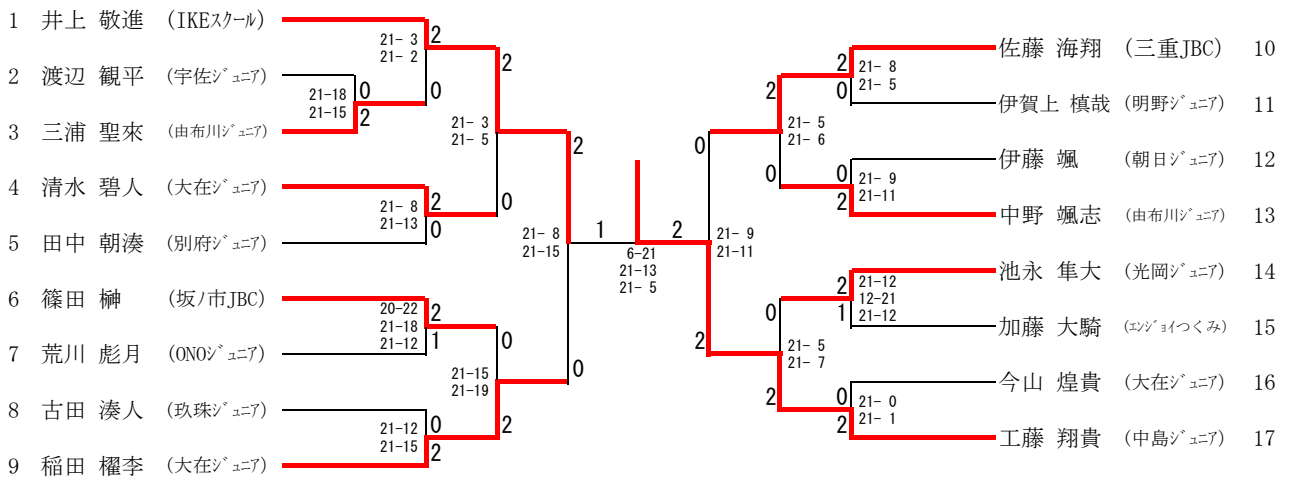

三位決定戦

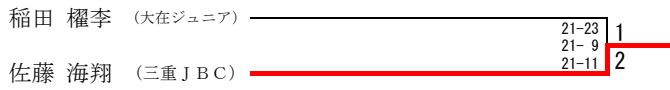

3年男子シングルス

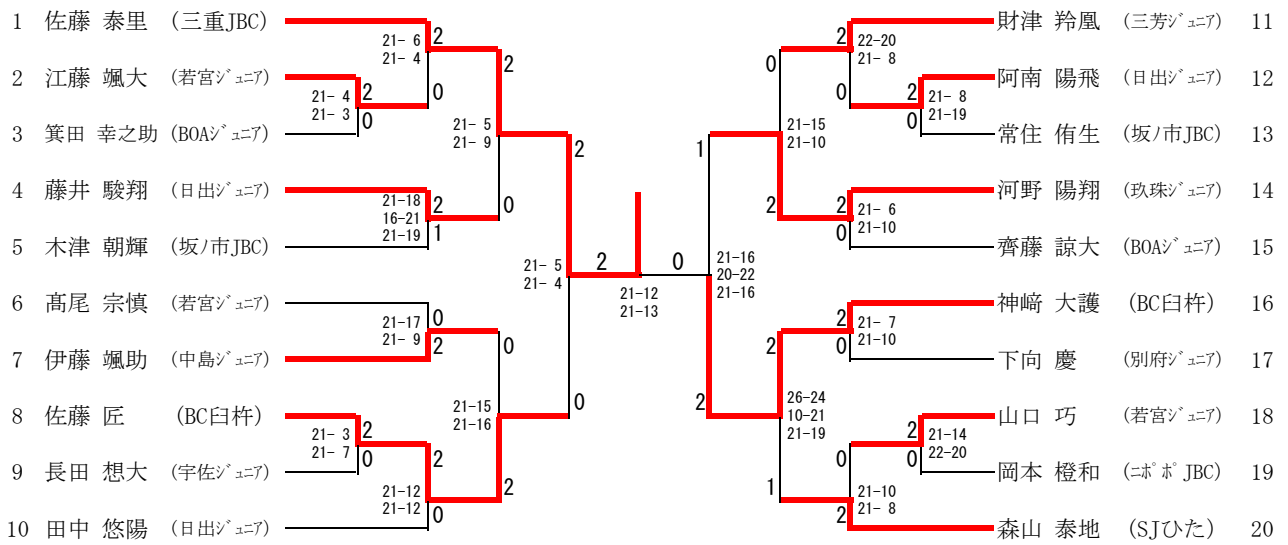

三位決定戦

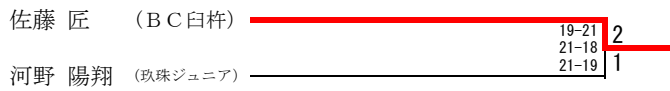

2年以下男子シングルス

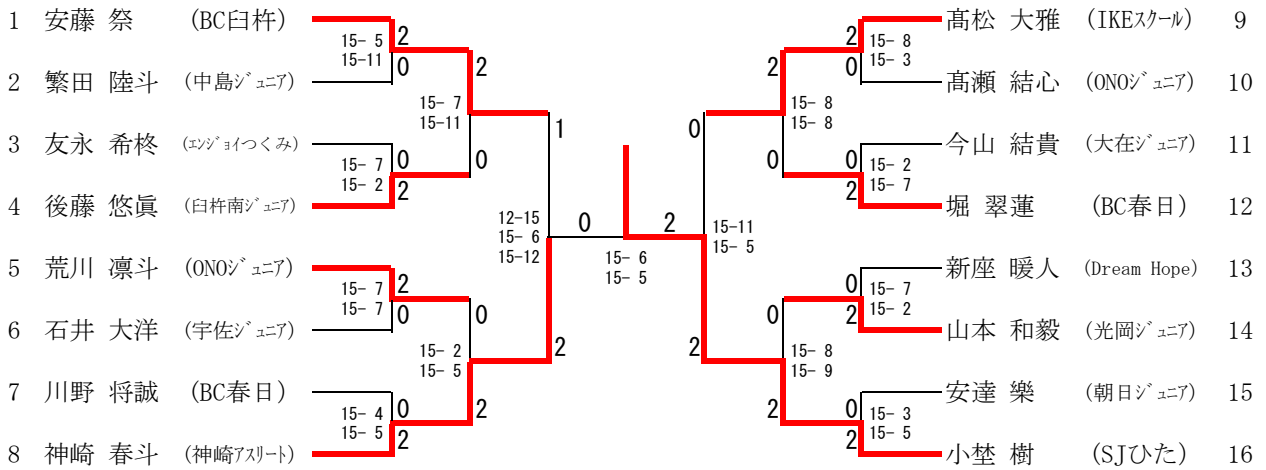

三位決定戦



6年女子シングルス

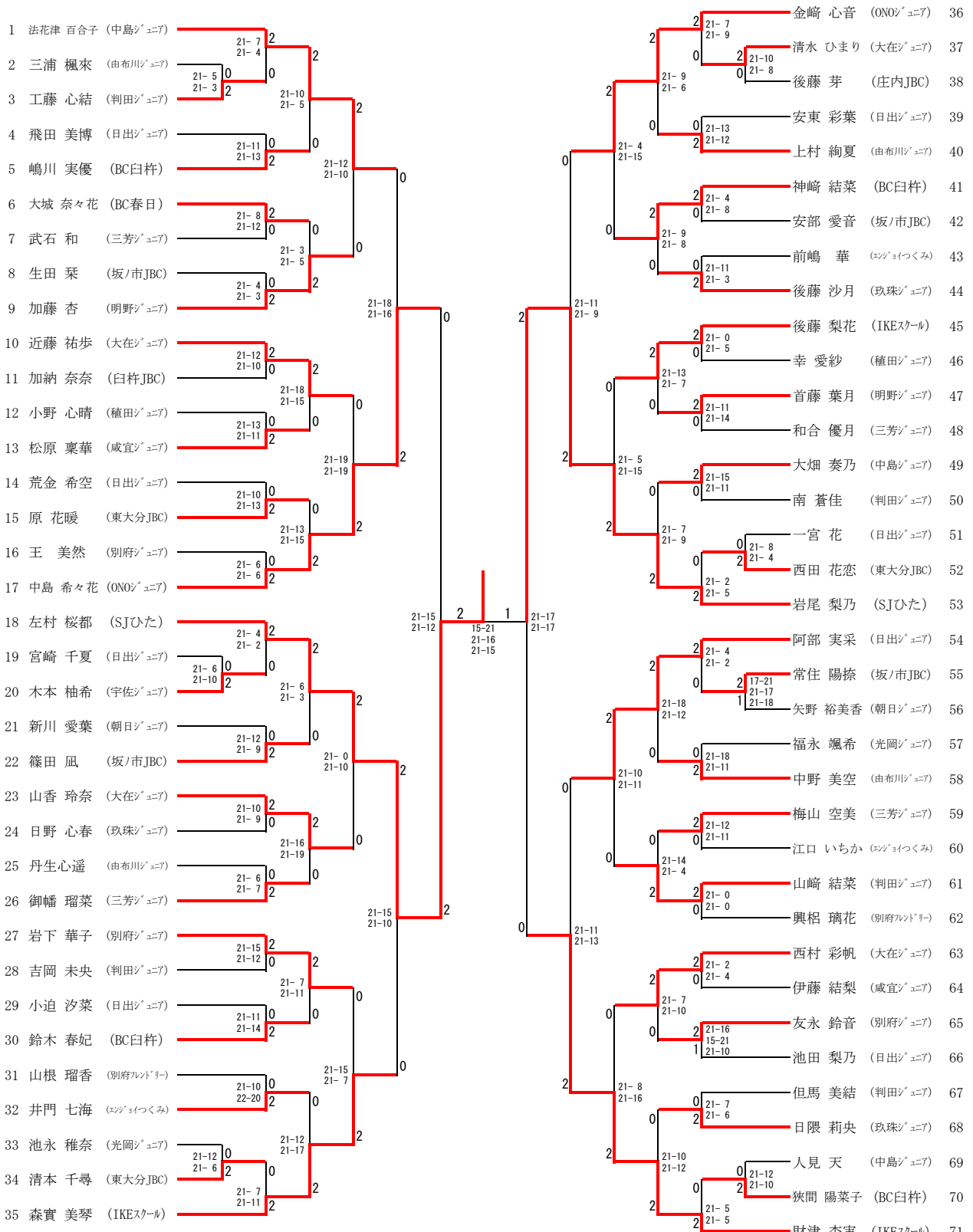

三位決定戦

中島 希々花 (ONOジュニア)	0
財津 杏実 (IKEスクール)	2

5年女子シングルス

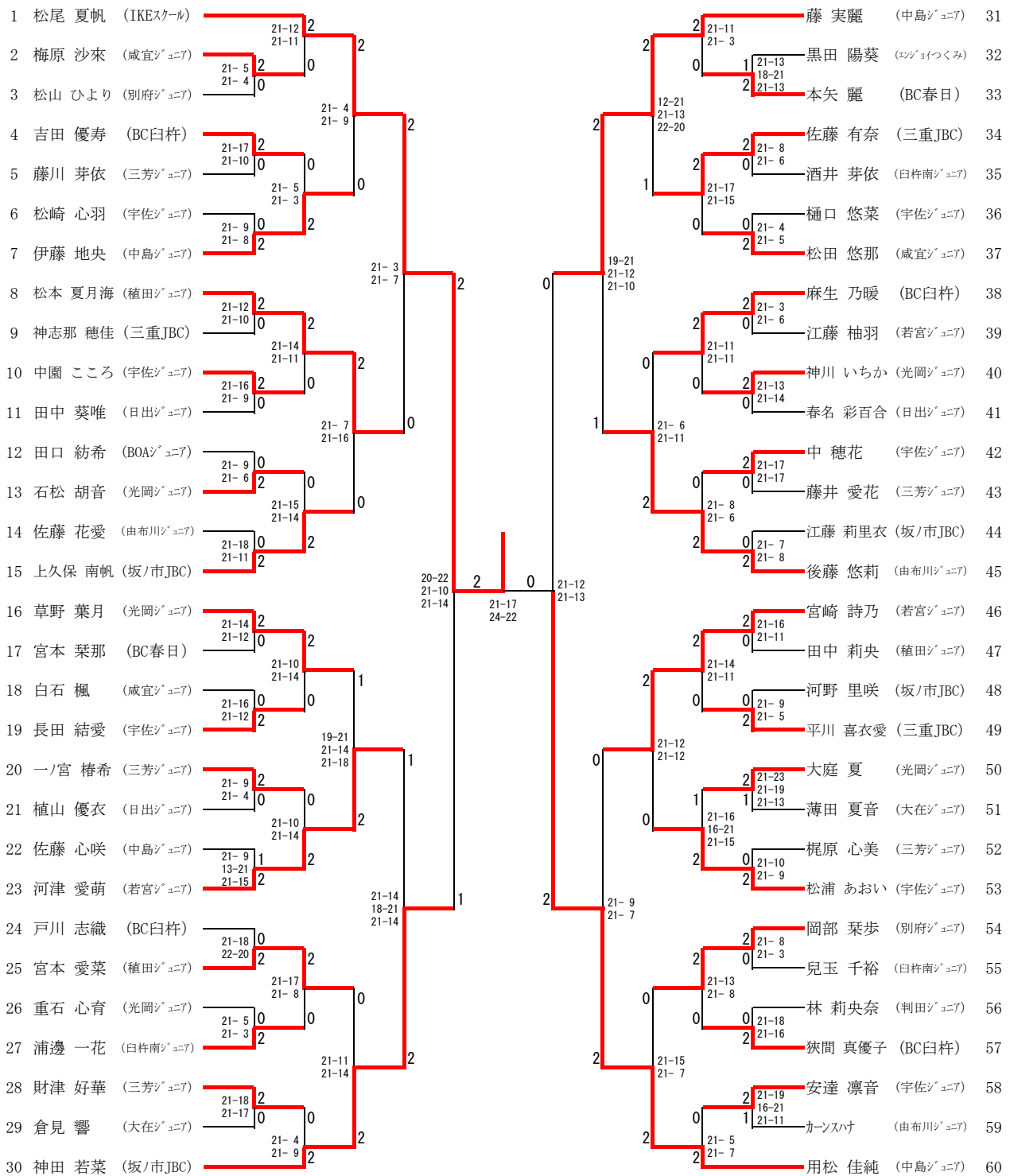

三位決定戦

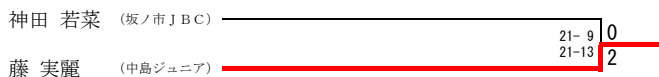

4年女子シングルス

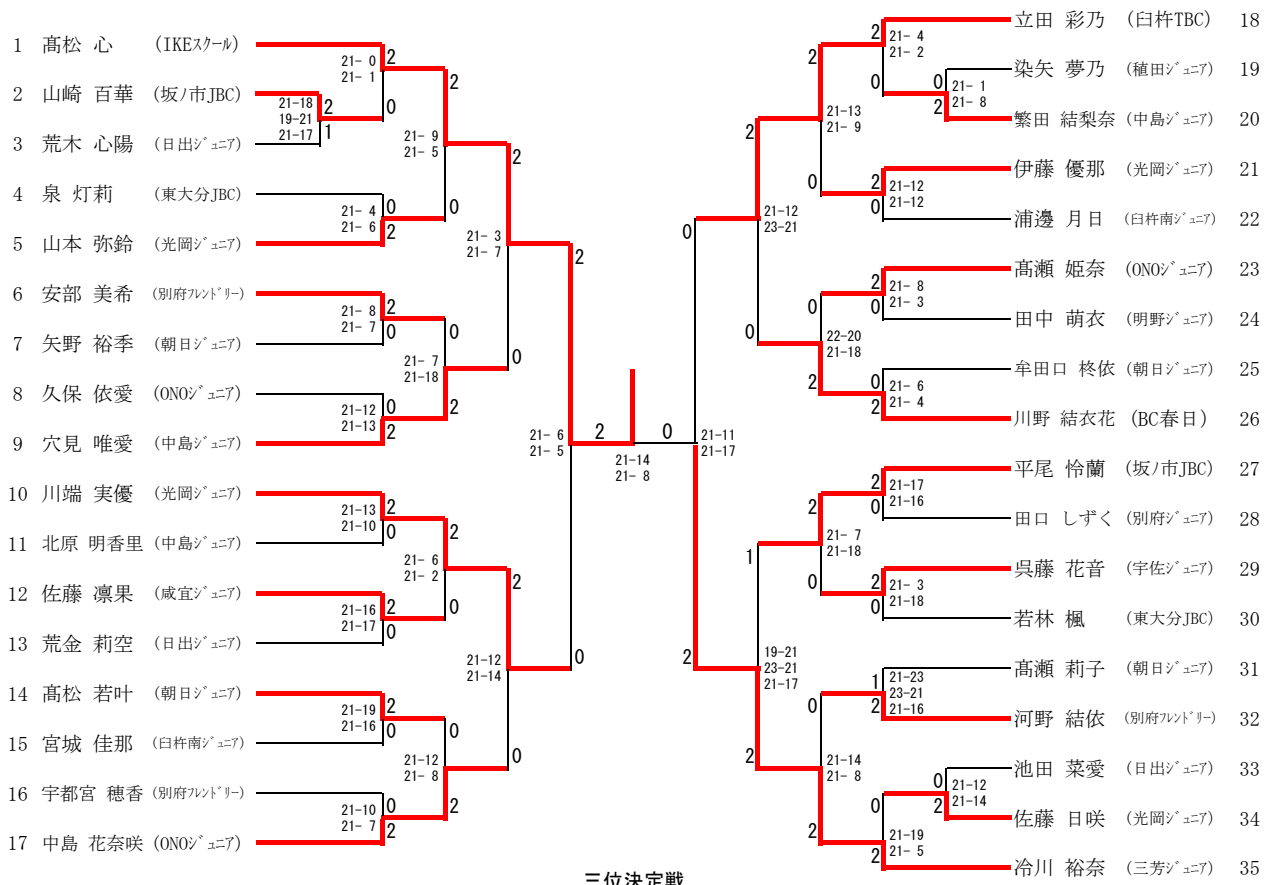

三位決定戦

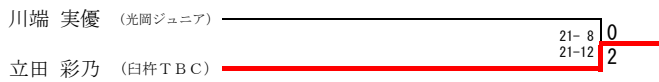

3年女子シングルス

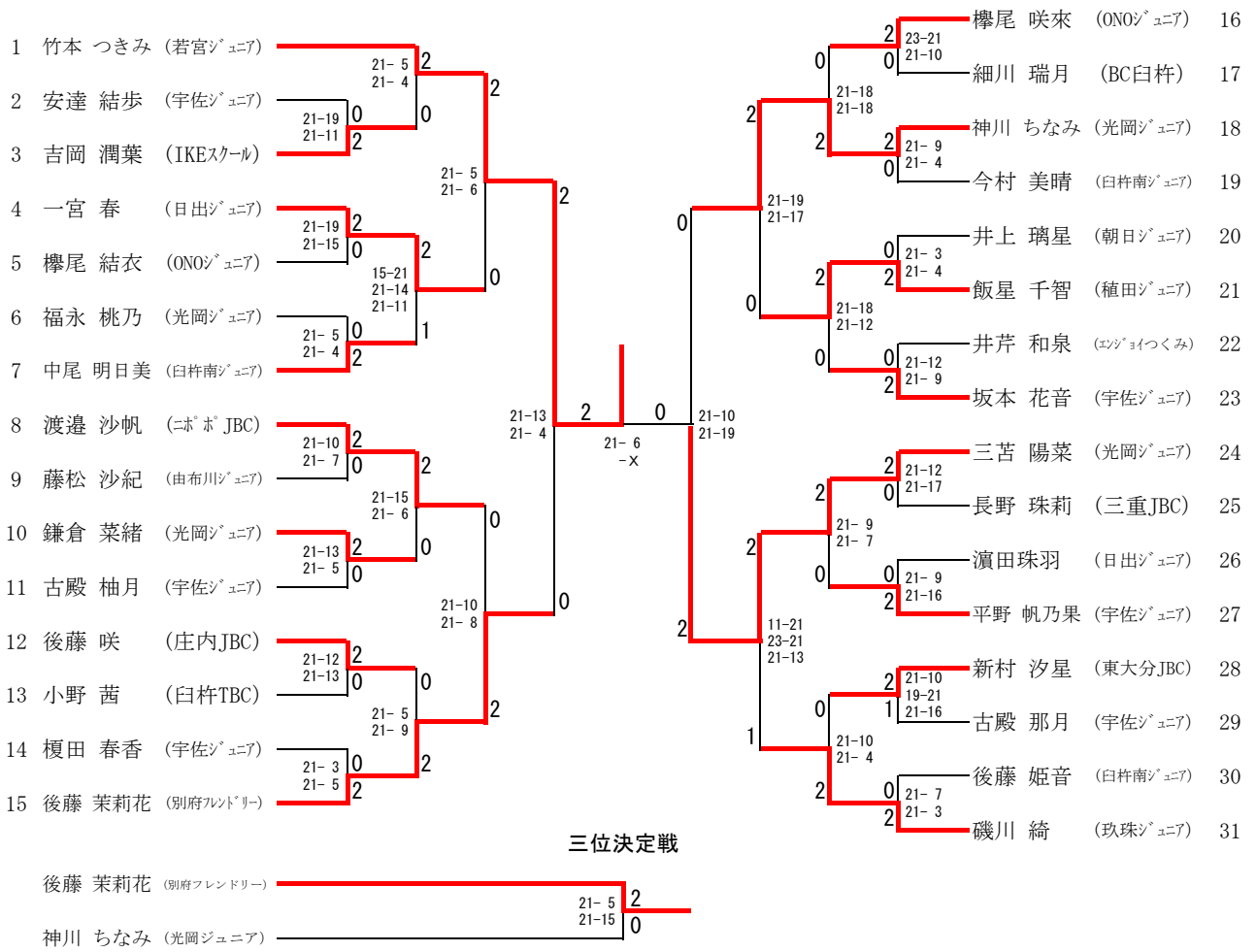

2年以下女子シングルス

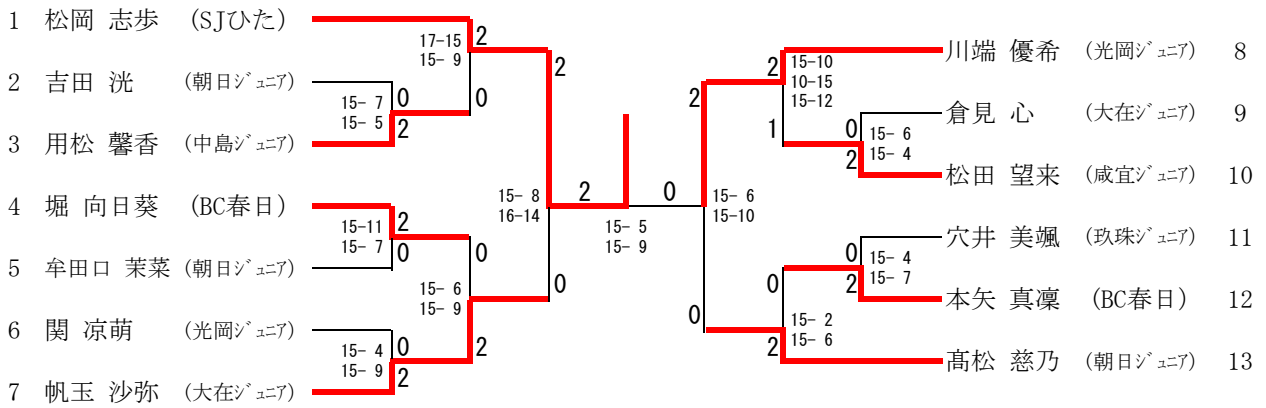

三位決定戦

