

令和3年度

第1回 大分県小学生チャレンジカップ

We
Love
Badminton!!
Federation of Oita Junior Badminton Clubs



大分県小学生バドミントン連盟

————— 【日 時】 —————

令和3年 11月 13日 (土) 午前9時45分 競技開始予定

————— 【会 場】 —————

大分県立 昭和電工武道スポーツセンター

主 催 ・ 大分県小学生バドミントン連盟

大会役員

大会会長 大分県小学生バドミントン連盟 会長 近藤 英 隆
大会副会長 大分県小学生バドミントン連盟 副会長 武内 光 春
大会委員長 大分県小学生バドミントン連盟 理事長 高木 康 之
大会委員 大分県小学生バドミントン連盟 所属チーム

競技役員

競技役員長 大分県小学生バドミントン連盟 理事長 高木 康 之
競技審判部長 " 理事 梶原 佳 介
競技審判副部長 " 理事 江藤 勉
総務部長 " 事務局長 衛藤 忠 博
総務副部長 " 理事 三雲 慶
競技委員 大分県小学生バドミントン連盟理事
市橋 美江 木部 武志 山下 泰巨 池永 智 中山 多加子
衛藤 翔平 左村 正和 詫間 猛
審判補助員 相互審判

大会次第

開会式

閉会式

本年度はコロナ対策により、開会式/閉会式は実施致しません。
監督会議にて大会確認事項の連絡を行います。
ご理解ご協力をお願い致します。

★ 競技審判上の注意

コロナ対策別紙注意事項を参照願います

- (1) 大会運営は現行の〈公財〉日本バドミントン協会競技規則により行う。
- (2) コロナ対策を確認し、3密の回避及び手指の消毒など徹底をお願いします。
- (3) 審判はコロナ対策より監督会議にて詳細説明。連続試合は10分の休憩をとる。
- (4) コートサイドには各自バックを持込み、水筒／タオルも全てバックの中に入れること
- (5) 選手控場所を間隔をあけて配置致します。一列後(目安)の選手は控え場所にて準備をする事。
(10分以内にコートに入らない場合は棄権とする)
- (6) 各選手は大会指定のゼッケンを着用のこと。
- (7) 挨拶はサーブライン上にて行う(握手なし)。ハイタッチなどの接触する行為はしないこと
- (8) コーチは大会運営規程を理解しマッチにふさわしい服装で臨むこと。コロナ対策での主審サポートをお願いします(アルコール消毒等)。
- (9) 審判は当番コート(主審+線審+点数)とします。当番コート内で協力して審判対応願います
- (10) 公式練習は5分間にて行う。当番コートにて実施願います。(5分x4回程度実施予定)

★ 大会運営に関わる諸事項

コロナ対策別紙注意事項を参照願います

- (1) この大会は日本小学生バドミントン連盟コロナ対策ガイドラインに沿って
大会運営及び会場使用上注意事項を十分確認し対応をお願い致します。
- (2) この大会は次世代の選手も参加しております。大分県小学生連盟所属チーム全体で
協力して選手の活躍をサポートお願い致します(試合、審判、大会行動)
- (3) 強化練習会と合同にて実施致します。コート割り振りにて対応致します。
選手が大会・練習会それぞれに集中できるよう環境整備にご協力下さい。

★ 会場使用上の注意

コロナ対策別紙注意事項を参照願います

- ① 体育館への入退場は2Fのみとします(1F出入口使用禁止)。IDカードの提示を行う事。
- ② 立ち入り禁止場所には入らないこと。1F⇄2F通行規制(入口側の階段)にご協力ください。
- ③ 常時マスク(室内では極力不織布マスク)の着用をお願いします。
- ④ 選手フロア入口(階段下)で土足と体育館シューズの区分を必ず守ること
- ⑤ コンセントの使用は中止。ゴミは各自持ち帰り下さい。
- ⑥ 2F応援席及び手すりのアルコール消毒のご協力をお願いします(随時、終了時)
- ⑦ 応援席の先頭から2列を空けて下さい。先頭1列のみお子さんの応援場所とします。
声を出しての応援は禁止(拍手のみ)。対象試合終了後速やかにブロック席に移動願います。

会場注意事項/コロナ対策一覧

* 詳細についてはコロナ対策別紙注意事項を参照願います

バスはロータリーに止めるが、入口の車止めの移動が必要

1F

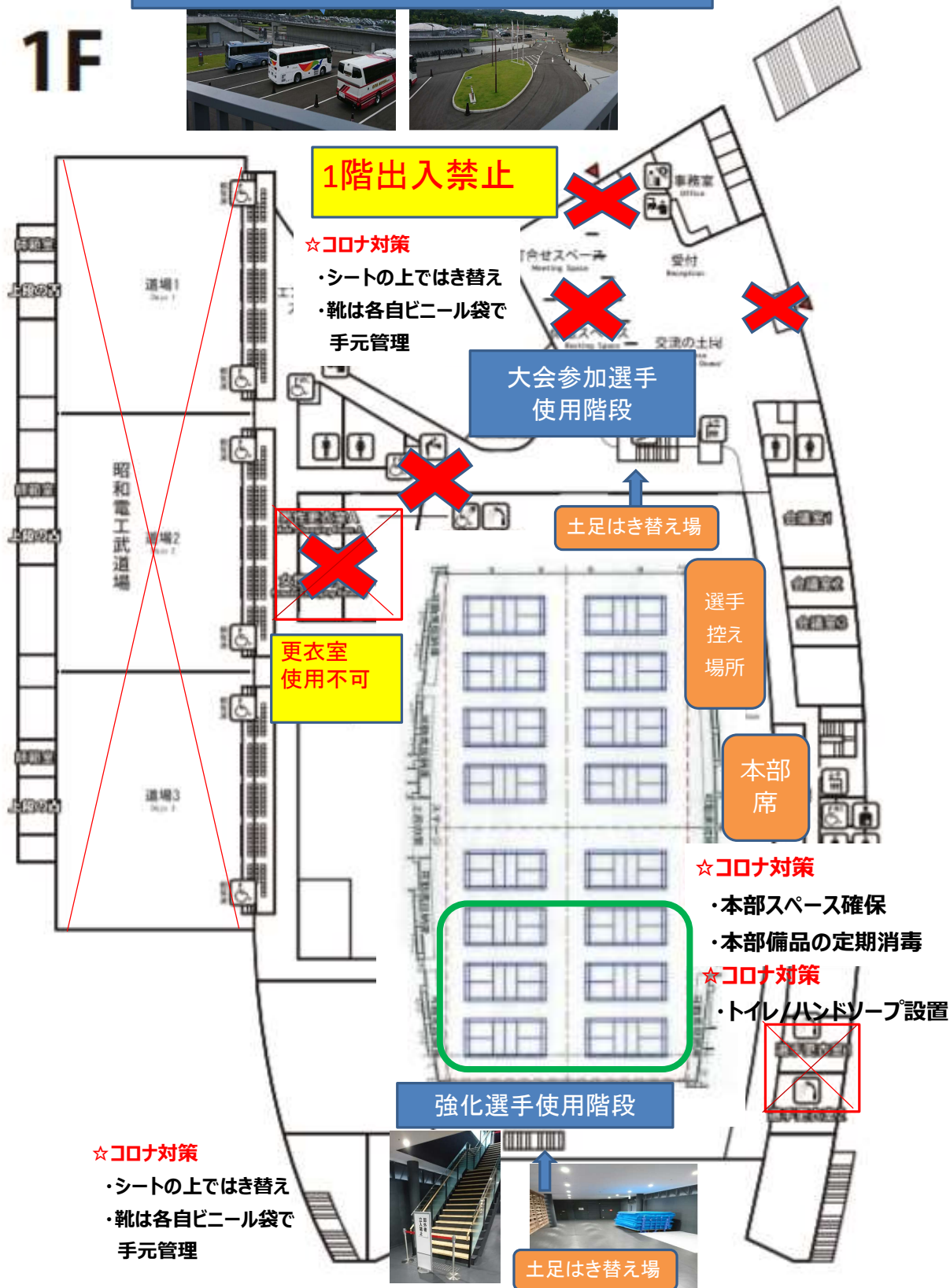

全般注意事項 (コロナ対策含む)

- ・試合に入る直前までマスク着用の事。(審判行う際はマスク着用の事)
- ・かばんにラケット、タオル、飲み物(クーラーBOX可)を入れてコートサイドに置くこと
- ・ポールは使用前後で消毒し準備/片付けを行う。前日準備予定(事務局対応。人数次第で別途検討)
- ・立ち入り禁止場所には立ち入れないこと

会場注意事項/コロナ対策一覧

* 詳細についてはコロナ対策別紙注意事項を参照願います

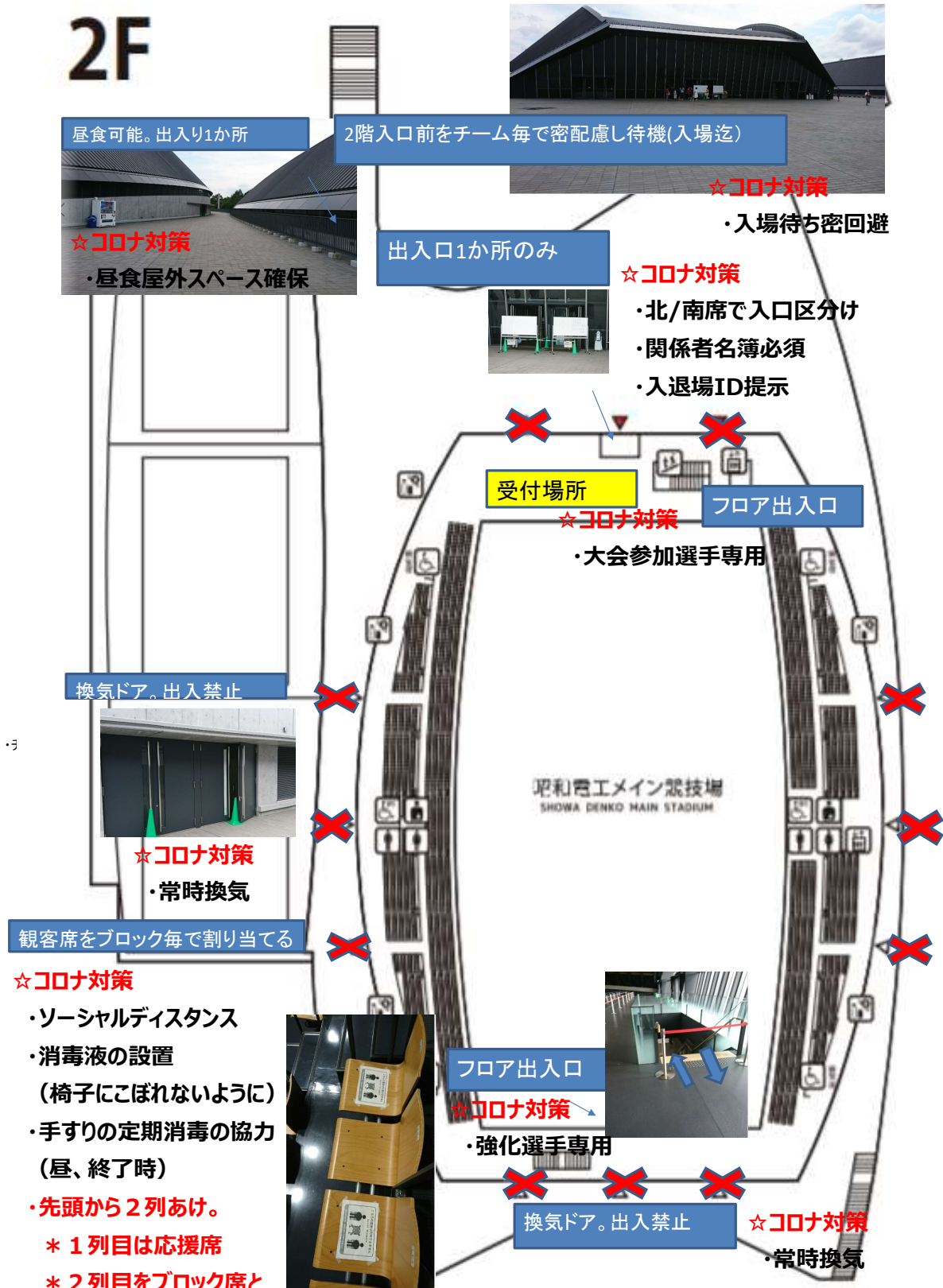

スペース確保で感染防止 全般注意事項 (コロナ対策含む)

- ・応援は拍手のみ。大きな声での応援は禁止。マスク着用の事
- ・立ち入り禁止場所には立ち入れないこと

タイムテーブル

コート 時間		アリーナ															
		1	2	3	4	5	6	7	8	9	10	11	12	13	14	15	16
		開会式は行いません。監督会議後、各監督からアドバイザー、引率保護者、選手に注意事項伝達をお願いします。															
		公式練習は5分x4回交代にて実施願います。密にならない様指導願います。															
09:45	GS3-1	GS3-2	GS3-3	GS3-4	GS3-5	GS3-6	GS3-7	GS3-8	GS3-9	GS3-10	GS3-11	GS3-12	GS3-13	GS3-14	GS3-15	GS3-16	
10:00	GS3-17	GS3-18	GS3-19	GS3-20	GS3-21	GS3-22	GS3-23	GS3-24	GS3-25	GS6-1	GS6-2	GS6-3	GS6-4	GS6-5	GS6-6	GS6-7	
10:15	GS6-8	GS6-9	GS6-10	GS6-11	GS6-12	GS6-13	GS6-14	GS6-15	GS6-16	GS6-17	GS6-18	GS6-19	GS5-1	GS5-2	GS5-3	GS5-4	
10:30	GS5-5	GS5-6	GS5-7	GS5-8	GS5-9	GS5-10	GS5-11	GS5-12	GS5-13	BS3-1							
10:45	BS3-2	BS3-3	BS3-4	BS3-5	BS6-1	BS6-2	BS6-3	BS6-4	BS6-5	BS6-6							
11:00	BS6-7	BS6-8	BS6-9	BS6-10	GS4-1	GS4-2	GS4-3	GS4-4	GS4-5	GS4-6							
11:15	GS4-7	BS5-1	BS5-2	BS5-3	BS4-1	BS4-2	GS3-26	GS3-27	GS3-28	GS3-29							
11:30	GS3-30	GS3-31	GS3-32	GS3-33	GS3-34	GS3-35	GS3-36	GS3-37	GS3-38	GS3-39							
11:45	GS3-40	GS3-41	GS6-20	GS6-21	GS6-22	GS6-23	GS6-24	GS6-25	GS6-26	GS6-27							
12:00	GS6-28	GS6-29	GS6-30	GS6-31	GS6-32	GS6-33	GS6-34	GS6-35	GS5-14	GS5-15							
12:15	GS5-16	GS5-17	GS5-18	GS5-19	GS5-20	GS5-21	GS5-22	GS5-23	GS5-24	GS5-25							
12:30	GS5-26	GS5-27	GS5-28	GS5-29	BS3-6	BS3-7	BS3-8	BS3-9	BS3-10	BS3-11							
12:45	BS3-12	BS3-13	BS3-14	BS3-15	BS3-16	BS3-17	BS3-18	BS3-19	BS3-20	BS3-21							
13:00	BS6-11	BS6-12	BS6-13	BS6-14	BS6-15	BS6-16	BS6-17	BS6-18	GS4-8	GS4-9							
13:15	GS4-10	GS4-11	GS4-12	GS4-13	GS4-14	GS4-15	BS5-4	BS5-5	BS5-6	BS5-7							
13:30	BS5-8	BS5-9	BS5-10	BS5-11	BS4-3	BS4-4	BS4-5	BS4-6	BS4-7	BS4-8							
13:45	BS4-9	BS4-10	GS3-42	GS3-43	GS3-44	GS3-45	GS3-46	GS3-47	GS3-48	GS3-49							
14:00	GS6-36	GS6-37	GS6-38	GS6-39	GS6-40	GS6-41	GS6-42	GS6-43	GS5-30	GS5-31							
14:15	GS5-32	GS5-33	GS5-34	GS5-35	GS5-36	GS5-37	BS3-22	BS3-23	BS3-24	BS3-25							
14:30	BS3-26	BS3-27	BS3-28	BS3-29	BS6-19	BS6-20	BS6-21	BS6-22	GS4-16	GS4-17							
14:45	GS4-18	GS4-19	BS5-12	BS5-13	BS5-14	BS5-15	BS4-11	BS4-12	BS4-13	BS4-14							
15:00	GS3-50	GS3-51	GS3-52	GS3-53	GS6-44	GS6-45	GS6-46	GS6-47	GS5-38	GS5-39							
15:15	GS5-40	GS5-41	BS3-30	BS3-31	BS3-32	BS3-33	BS6-23	BS6-24	GS4-20	GS4-21							
15:30	BS5-16	BS5-17	BS4-15	BS4-16	GS3-54	GS3-55	GS6-48	GS6-49	GS5-42	GS5-43							
15:45	BS3-34	BS3-35	BS6-決勝	GS4-決勝	BS5-決勝	BS4-決勝	GS3-決勝	GS6-決勝	GS5-決勝	BS3-決勝							
16:00																	
主審 線審 点数表示 クラブ名 (選手数)	エンジョイ12 BC臼杵7 臼杵南5	三重10 臼杵JBC9 鶴谷1 臼杵TBC1	ONO10 咸宜9 玖珠8 五和3	三芳9 IKE8 光岡7 若宮6 SJひた2	日出18 別府F12	BJ15 宇佐6 BOA4 リトル2	大在19 庄内5 由布川4	判田17 穂田8 明治2	明野15 中島11 高尾山1	坂南市15 東大分14	中央ブロックチームにて審判ご協力願います (3巡のみ)						

強化練習会

- ・10時(目安)まではコート使用しません
(屋外。雨天時は要検討)
- ・11~13、14~16コートを使用予定
* 大会進捗状況により変更あり
- ・大会使用コートに近づかない事
- ・大会注意事項を厳守する事
- ・バックヤードを待機場所とします
* 階段下のエリア
- ・16時終了予定(大会終了に合わせる)

ブロック席 割り付け場所



各チーム ブロック目安(人数配置)

ブロック	コート上	チーム
県南④	11	エンジョイツクみ
		JBC鶴谷
	12	白杵TBC
13	三重JBC	
	白杵南ジュニア	
県西②	1	BC白杵
		ONOジュニア
	2	光岡JBC
若宮ジュニア		
3	三芳ジュニア	
	玖珠ジュニア	
県北③	4	五和ジュニア
		咸宜ジュニア
	5	IKEスクール
中央①	7	SJひた
		日出ジュニア
	8	リトルソロック
9	別府ジュニア	
	BOAジュニア	
10	別府フレンドリージュニア	
	宇佐ジュニア	
14	大在ジュニア	
	判田ジュニア	
15	明野ジュニア	
	坂ノ市JBC	
16	高尾山ファミリー	
	東大分ジュニア	
11	明治サンズ	
	中島ジュニア	
12	由布川ジュニア	
	植田ジュニア	
13	庄内ジュニア	

* 若干人数差もありますので、目安とします。
密になる場合はお互い譲り合ってください

☆コロナ対策（本大会限定。コロナ状況より）

・ 3列目よりブロック席とします。

1列目は応援席（対象試合のみ）

2列目ブロック席との感染防止（空ける）

3列目より上を地域ブロック席

6年男子シングルス (BS6)

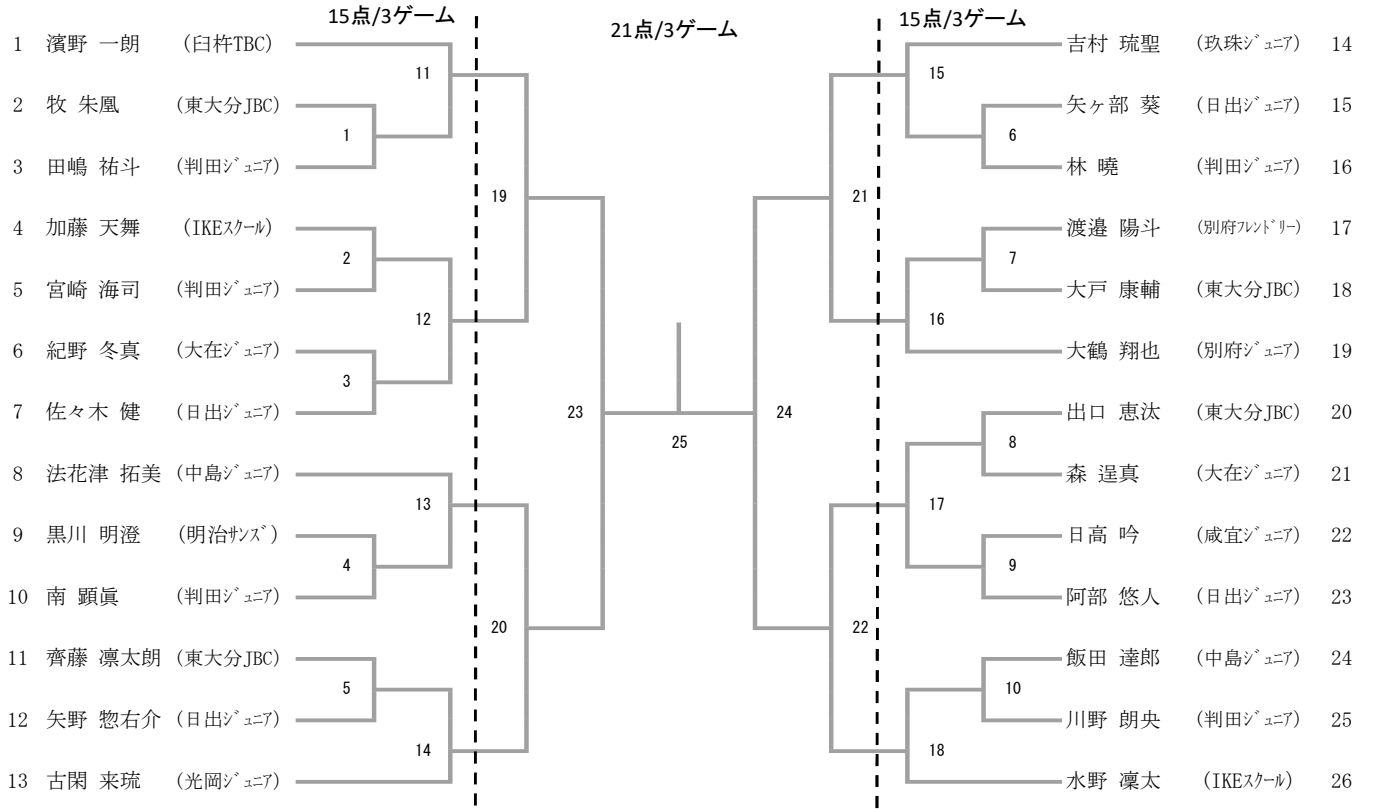

5年男子シングルス (BS5)

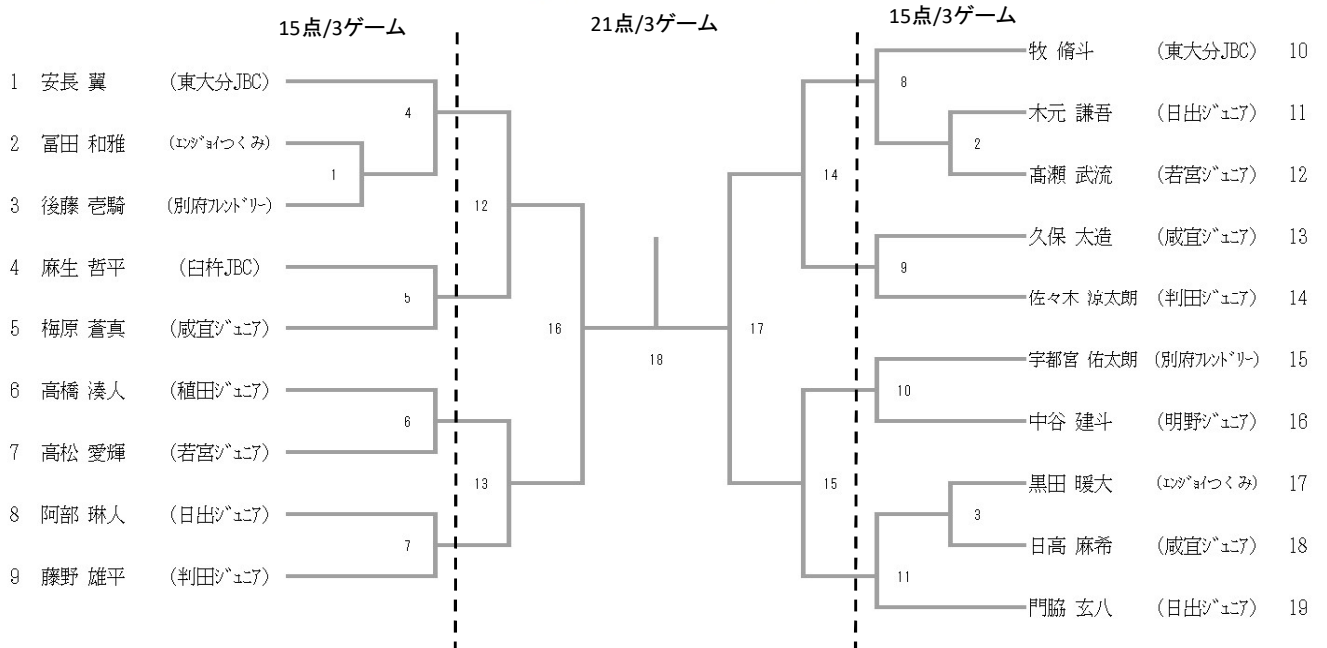

4年男子シングルス (BS4)

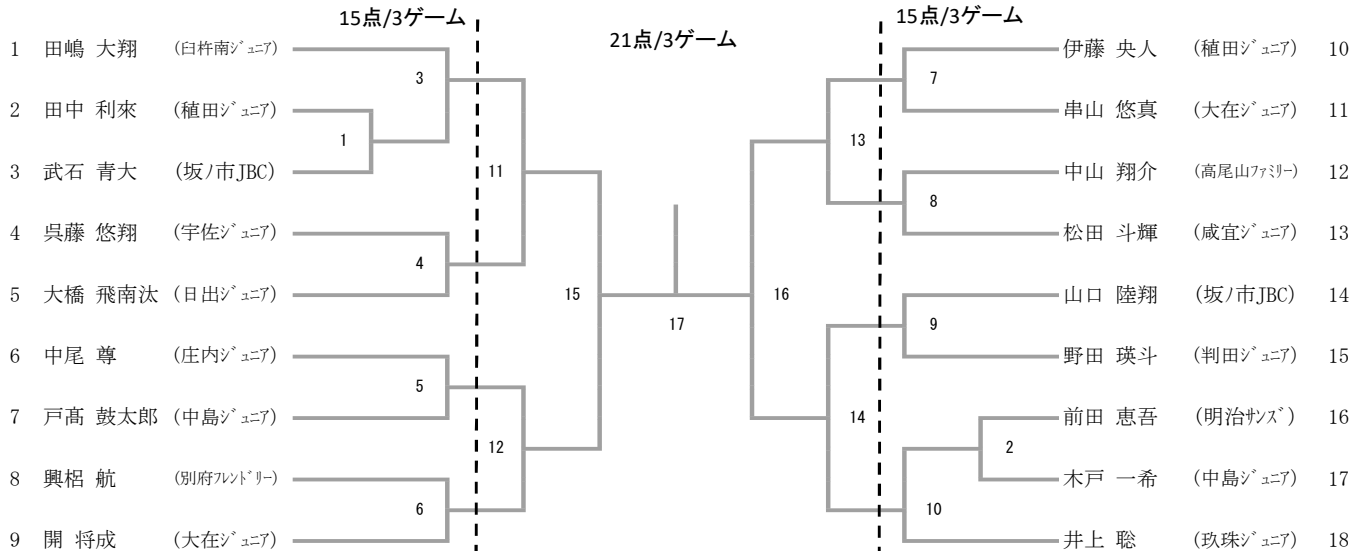

3年以下男子シングルス (BS3)

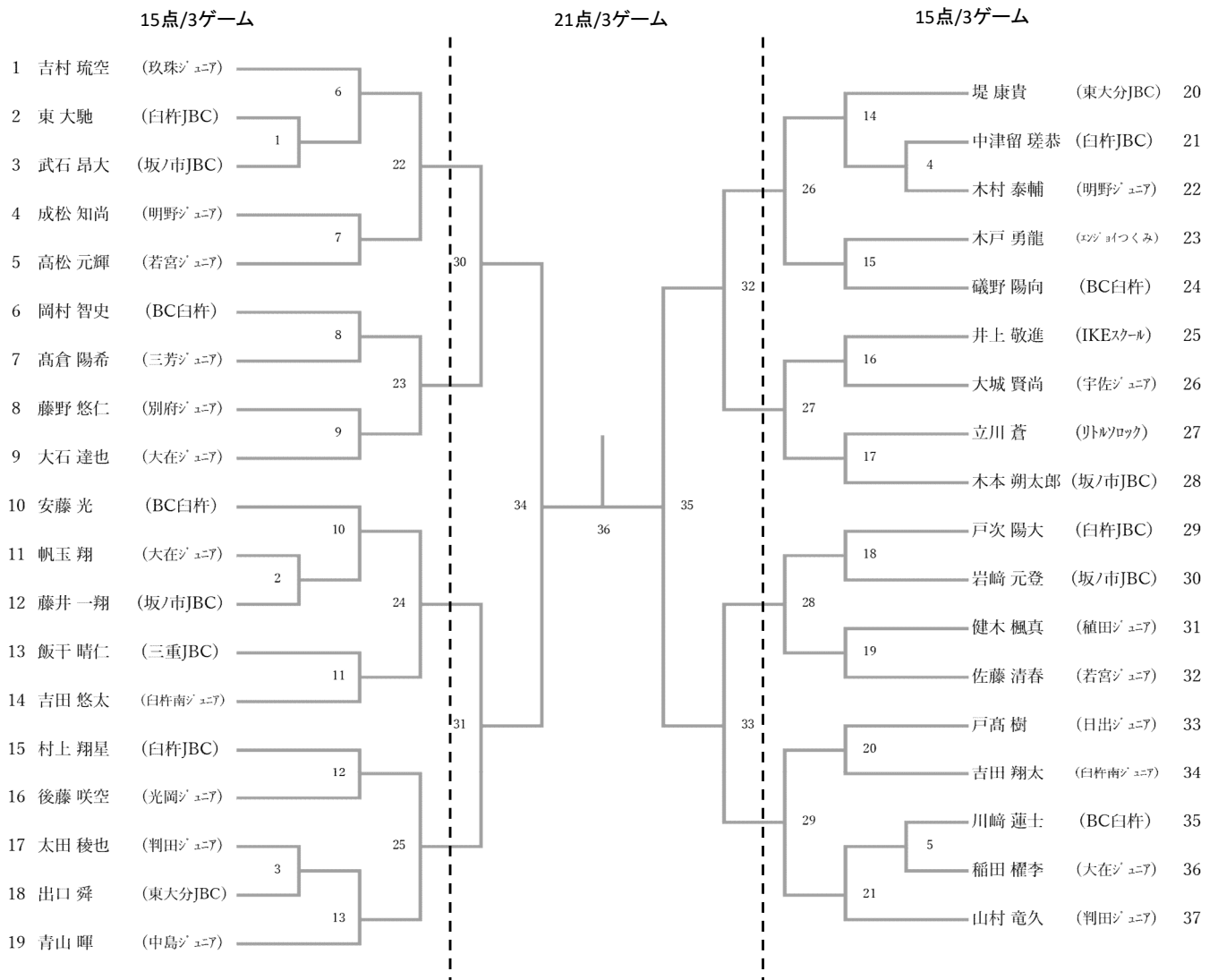

6年女子シングルス (GS6)

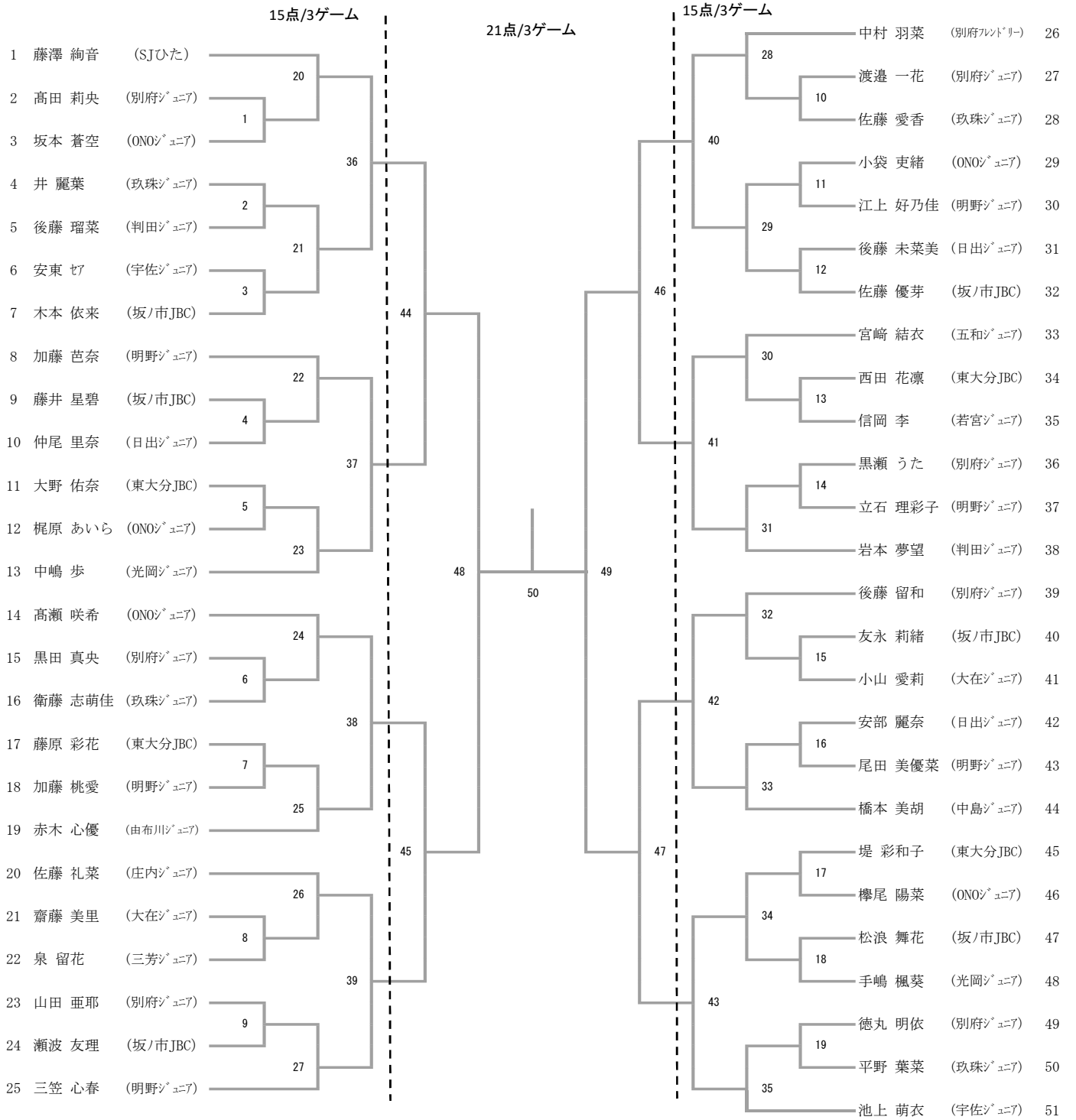

5年女子シングルス (GS5)

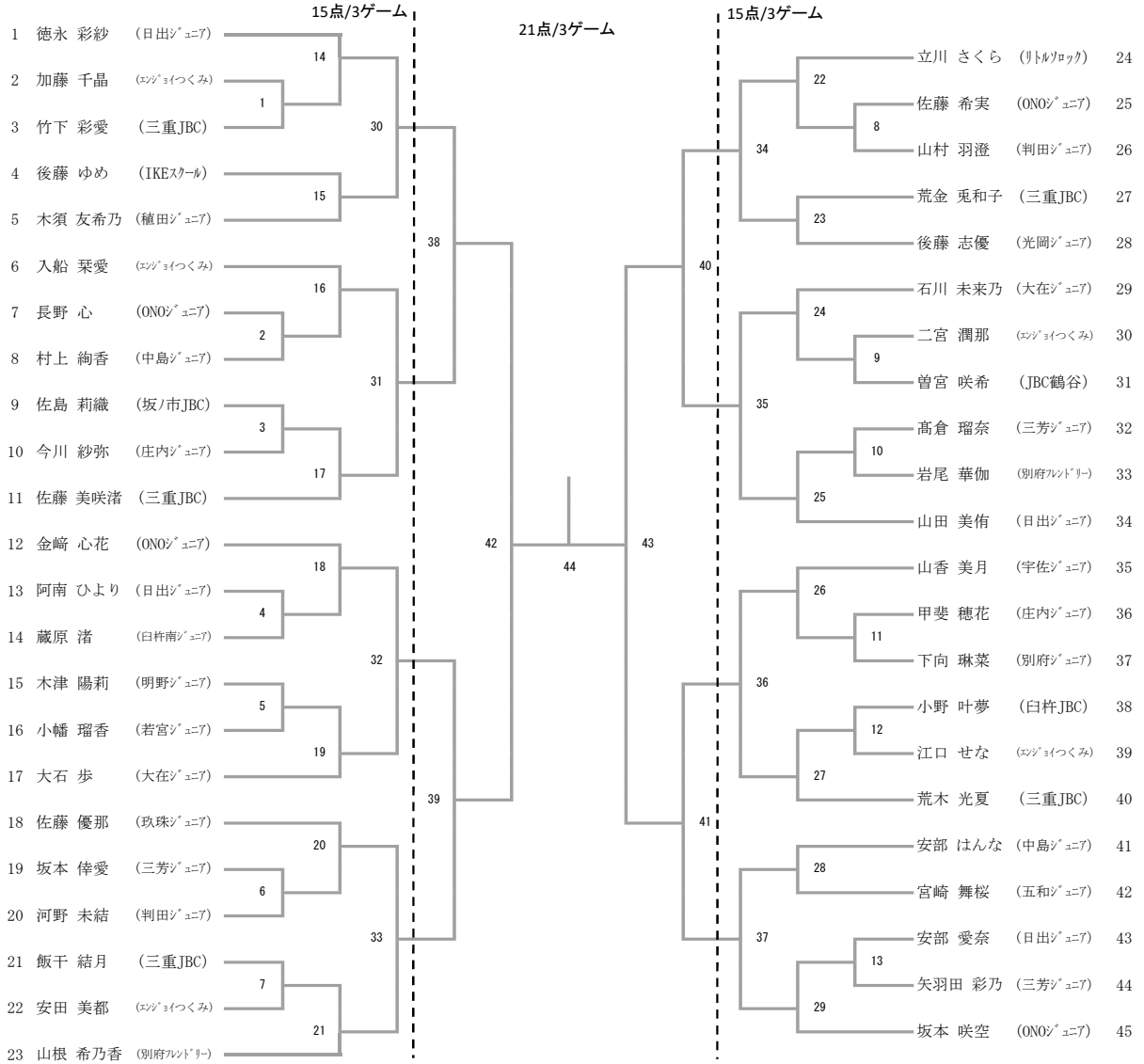

4年女子シングルス (GS4)

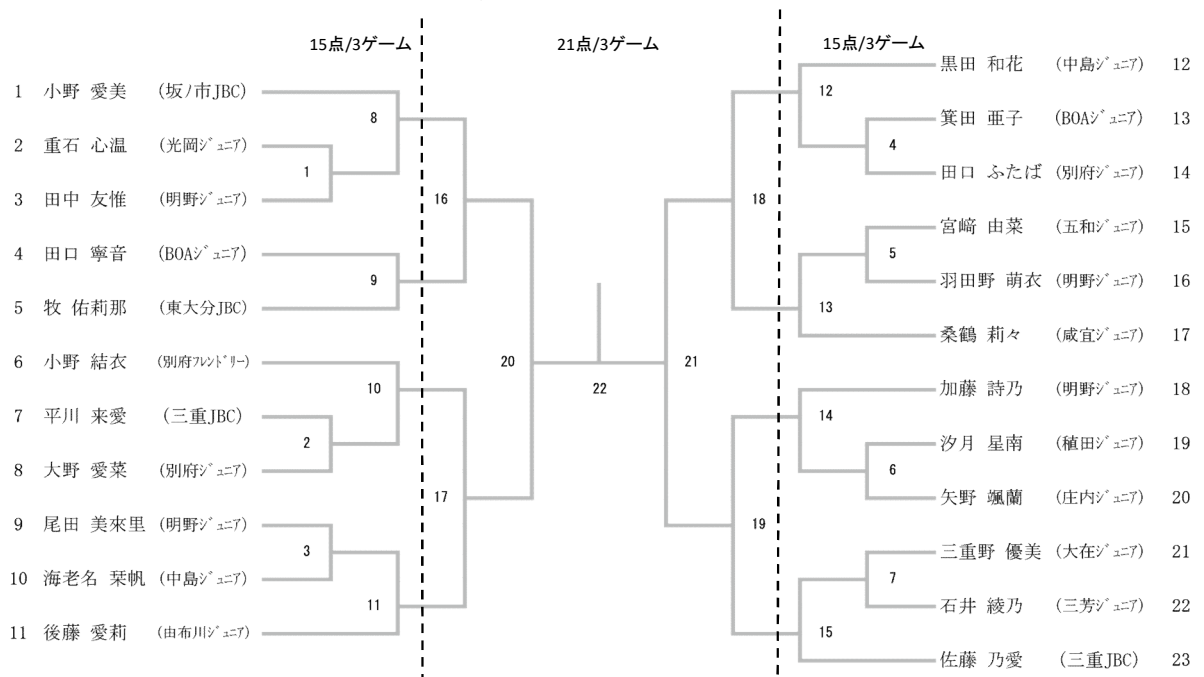

3年以下女子シングルス (GS3)

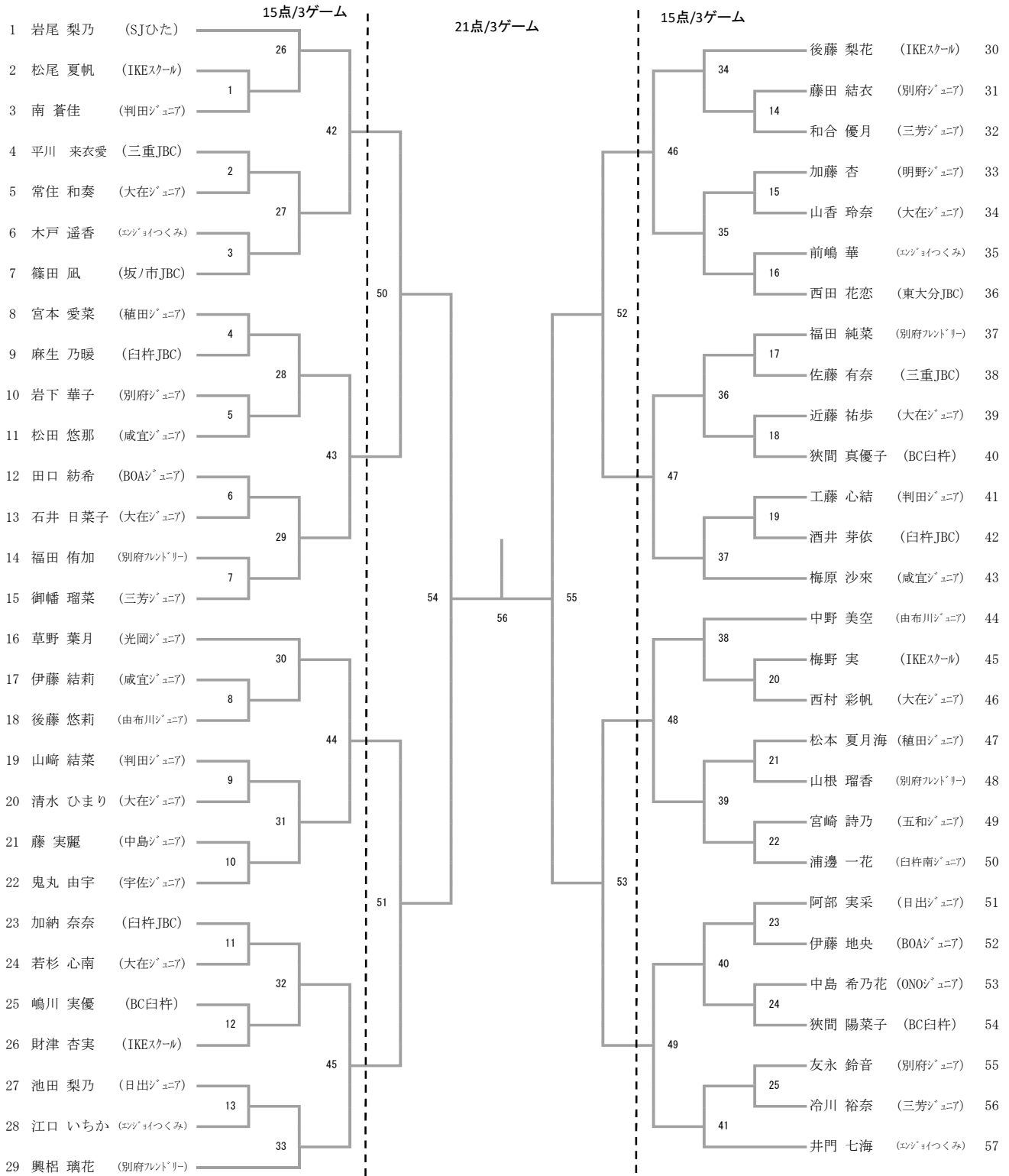

第1回 大分県小学生チャレンジカップ 参加にあたっての留意事項(通知)

平素より、本連盟の活動に対し、ご理解・ご協力を賜り厚く御礼申し上げます。
未だ新型コロナウイルスの感染は根絶されたわけではなく、感染拡大の不安を抱えています。
皆様には、ご不便、ご負担をお願いしなくてはなりません。ご理解とご協力のほどお願い申し上げます。

早速ですが、本大会への参加にあたって、記載の項目についてご協力をお願い致します。

記

1. 以下に該当する方は、参加をお見合わせください

- ① 体調がよくない場合(例:発熱・咳・咽頭痛などの症状がある場合)
- ② 同居家族や身近な知人に新型コロナウイルス感染が疑われる方がいる場合
- ③ 過去 14 日以内に政府から入国制限、入国後の観察期間を必要とされている 国、地域等への渡航又は当該在住者との濃厚接触がある場合
- ④ 教育委員会から学校休校日(自宅待機)の小学校の生徒

2. 大会参加に関し別紙の項目を遵守していただくようお願いいたします。

【参加に関する注意事項】

- ・名簿に記載された選手、監督(代行者)、コーチ、保護者(1家族1名に限定)のみ入場可。
 - * 保護者とは、応援者含む。
- ・名簿に記載されていない方の入場は不可と致します。
- ・シートのID及びIDケースを準備お願い致します。* IDケース回収での感染リスク防止
 - * IDカードは名刺サイズになっております。
- ・他の参加者、主催者スタッフ等との距離を確保すること(できるだけ2m以上)
- ・体育館(フロア)へ入る際は設置したアルコール消毒を実施願います。
- ・試合終了前後に当該試合関係者(主審、選手、線審、コーチング指導者)のアルコール手指消毒の実施
- ・コートサイドには各自バックを持参し、全てバックに入れておく事(バック+クーラーBOX等)
- ・アドバイスは密にならないよう距離(できるだけ2m以上)の確保をお願い致します。
- ・ゲーム開始、ゲーム終了後の握手は行いません。ゲーム中のハイタッチは控えること
- ・こまめな水分を補給に心がけてください。
- ・ラケットやタオルの貸し借り/共有は行わないようにしましょう。床の汗はモップにてふき取ること。
- ・シューズの裏を手で拭くことや汗をコート外に拭ってはたく行為はしないでください。
- ・飲料は自分専用のもので飲み、回し飲みはしないでください。
- ・感染拡大防止のために主催者が決めたその他の措置を遵守し、主催者の指示に従ってください。

【会場使用上の注意事項】

- ・開館前の入り口待機及び入場時に際しては一定の距離を空け密にならないようにして下さい
- ・バドミントン関係者の会場への出入口は2階とします。正面入り口及び裏入口からの出入口は禁止とします。
- ・体育館に入る前には必ずチーム管理の上手指の消毒を実施後チーム代表者にて受付完了後間隔をあけて入館をお願いします。
 - * チーム毎に運営から案内致します。事前に目安をお伝え致します。
- ・健康状態確認シート”有”に〇がない人及び検温結果を記載されている場合のみ入場可とする。
- ・会場内は一方通行案内は行いませんが、十分な距離を空け密にならないよう移動を心がけて下さい
- ・フロア入口で上履きにはき替えビニール袋に入れ自分の手元にて管理をすること(下駄箱使用禁止)
- ・会場出入りされる場合は、再入場後必ず手指の消毒後入場してください。
- ・会場内の立ち入り禁止区域を確認し立ち入らないように子供達へも指導願います。
- ・換気の為常時開放しているドアはあたらぬようにお願いします
- ・チーム毎に応援席を割付しますので、**ブロック移動は禁止**とし各チーム単位の応援席に消毒液を設置し、都度消毒ができる環境を整備お願いします。 ***変更あり(11/13)**
- ・手すりや観客席の椅子の消毒については、適時実施にご協力をお願い致します。
- ・大会終了後の片付けを行う際、ポール/審判椅子/点数台/審判ボードの洗浄にご協力願います
- ・トイレや洗面所を使い終わった後はハンドソープや消毒液を活用下さい
- ・応援はブロック毎のみとしブロック移動は禁止とします。拍手のみとし、声援での応援は禁止します。
 - * 大きな声での会話は謹んでください
- ・「三つの密」を徹底的に回避してください。(窓やドアを開放しての使用を原則とします)
- ・こまめな手洗い・消毒を行ってください。特に試合終了後の手洗いの励行をお願いします。
- ・マスクは常に着用し、競技時のみ外してください(試合に入る直前までマスク着用)
- ・食事中はもっとも感染の危険があるためまとまったの食事は行わないようにしてください。
 - 屋外で間隔をとっての飲食を推奨いたします。
- ・ゴミはすべて持ち帰りをお願いします。

感染拡大防止の為、皆様のご理解・ご協力の程、宜しくお願い申し上げます。

※イベント終了後2週間以内に新型コロナウイルス感染症を発症した場合は、主催者に対して速やかに濃厚接触者の有無等について報告をお願いします。